



Om de DRL / mist combinatielamp te kunnen monteren dient u eerst de onderzijde spat schermen in beide wielkasten te demonteren. (pic 1)

1 - Mazda MX-5 NC 2005 - 2008 (tot chassisnummer: 200.000)

Bij deze modellen worden de originele lampen eenvoudig vervangen door de combinatie lampen. De combinatielampen worden met de meegeleverde schroeven bevestigd. Na montage dienen de lampen te worden aangesloten zoals aangegeven in **punt 3**.

2 - Mazda MX-5 NC 2008 - 2013 (van chassisnummer: 200.001 tot 350.000)

U kunt nu de OEM / originele mistlamp inclusief de plastic houder demonteren. Verwijder alle schroeven van de mistlamp en haal deze uit de plastic houder (pic 2).



pic 1

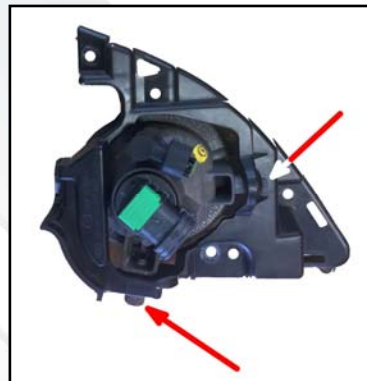

pic 2

Voordat de combi lamp gemonteerd kan worden dient de plastic houder aangepast te worden. Snij zoals aangegeven in pic 3 het gemarkeerde deel uit, zodat de nieuwe combinatie lamp in de plastic houder past. (pic 4)

De nieuwe combinatielamp wordt met de meegeleverde schroeven bevestigd in de plastic houder.



pic 3



Bild 4

Nu kunt u de nieuwe combilamp met de plastic houder monteren in de voorbumper. (pic 5)



pic 5



Montage Handleiding Dagrij Verlichting / Mist Combinatielamp

NC0-301190

09/2017

3 – Aansluit schema combi lamp set bij modellen MX-5 NC / NCFL tot chassisnummer: 350.000

De elektrische aansluitingen dienen volgens onderstaand diagram aangesloten te worden
De aansluiting voor de mistlamp kan worden verbonden met de originele / OEM stekker.

hint: kabels met kleurmarkeringen aan de originele kabels zijn vaak + (plus) kabels

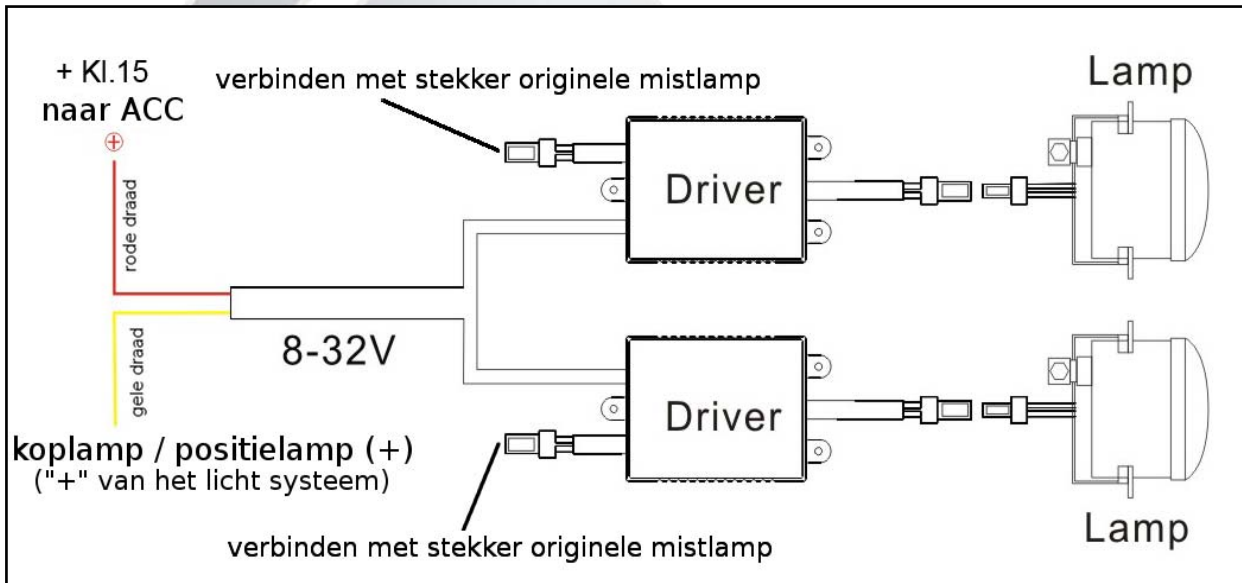

aansluitdiagram

De aansluiting voor de gele draad vind u in de zekeringkast, verwijder de 15A zekering (headlight) koplamp en steek hier de dubbele zekering houder in. (pic 6)

De ontsteking plus kunt u verbinden aan de zwart gele draad met bijgeleverd verbindingstuk. Druk het verbindingstuk vast op de zwart / gele draad en verbind dit met de rode draad. (pic 7)

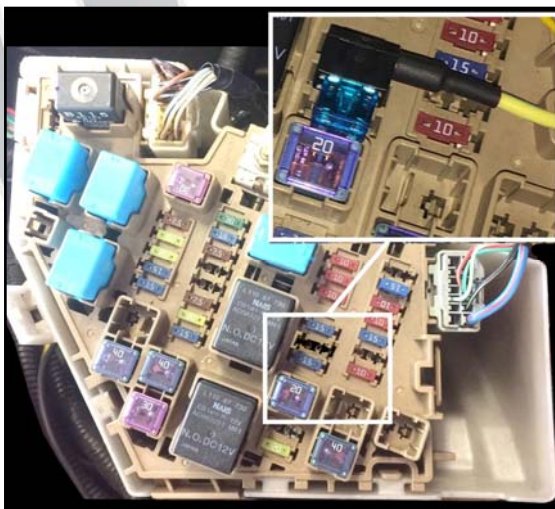

pic 6

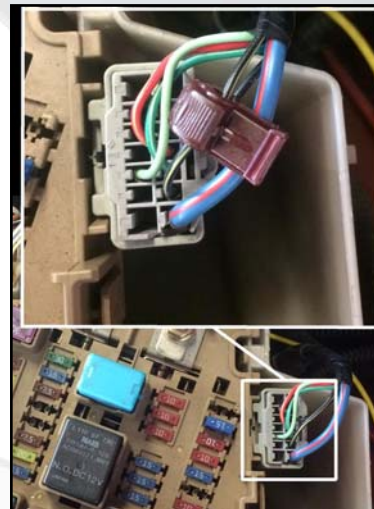

pic 7